

PROREKA spol. s r.o.
Bohosudovská 29
415 10 Teplice-Sobědruhy

Technický popis

VOLVO FEE 240 hp, 4x2 podvozek Podvozek "high", vzd. pérování vzadu 2007

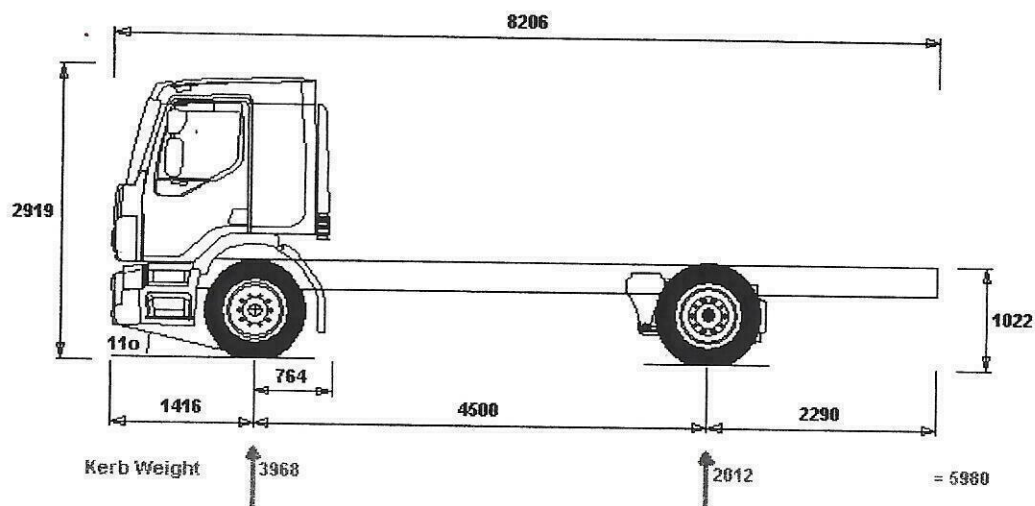

Hlavní komponenty

MSP = Česká republika
Standardní výška podvozku
Komfortní kabina (délka 2m)
Úroveň emisí - EURO 4, SCR
Úroveň emisí EURO 4
Motor 7 litrů, 240 HP, 920 Nm
Motorová kompresní brzda, 188 kW/2800 ot.
Převodovka ZTO1109, 9rychl., 1100 Nm, rychloběh
Jednokotoučová spojka, 395 mm
Rozvor 4500 mm
Zatížení přední nápravy 7,1 tun
Přední náprava, parabolické pero
Zadní náprava, vzduchové pérování, 2 měchy
Zadní náprava s jednoduchou redukcí, 13/32,5 tun
Převodový poměr zadní nápravy 4,50
Zatížení zadní nápravy 13 tun
Zadní náprava, vzduchové pérování
Zadní stabilizátor

Použití vozidla

Řízení na levé straně
Vybavení pro přepravu zboží v režimu ADR- AT

Provedení podvozku

Kotoučové brzdy VOLVO
EBS-standard, bez kontroly trakce
Dálkové ovládání světlé výšky, 2 senzory
Tloušťka rámu 7 mm
Vysoký profil rámu, 300 mm
Baterie 2x225 Ah
Horizontální tlumič výfuku, vzadu, pod vozidlo
Levostranná palivová nádrž 215 litrů

Ocelové vzduchojemy

AdBlue nádrž, plast, 40 litrů, vpravo

Rezerva na rámu, bez držáku, pouze transport, v rámci předprodejněho servisu bude umístěna do rámu za zadní nápravu

Dva zakládací klíny

Zadní délka rámu 2290 mm

Zadní nárazník, ocel, pevný, nevyklápěcí

Zadní kryty kol, pouze převozní

Pneumatiky a ráfky

Disky kol - ocel

3 ks 295/80R22.5 M MICH XZE2+

4 ks 295/80R22.5 M MICH XDE2+

Rezerva, stejná s pneu přední nápravy

Hnací ústrojí

Kompresor, jednoválcový, 720 litrů/min

Sání vzduchu vzadu na kabině

Filtr sání, 2 vložky

Alternátor 100 A

Motor pro prostředí -25o až +40oC

Otevřené odvětrání klikové skříně

Vnější hluk 80 dB(A)

Kapacita chlazení pro 40°C

Elektronická regulace otáček motoru, pro PTO

Protipožární ochrana, základní

PTO, převodovkové, čerpadlo, S81

Interiér kabiny

Sedadlo řidiče, komfort

Sedačka spolujezdce, základní, neodpružená

Lůžko, délka 200cm, šířka 58cm, tloušťka 13.5cm

Horní odkládací schránka, základní

Manuální klimatizace

Nezávislé teplovzdušné parkovací topení

Tonovaná skla

Elektrické stahování oken

Manuální zamykání dveří

Seřizování sklonu světlometů, mechanické

Radio, CD přehrávač, připojení pro CD měnič

Dálkové ovládání audio

Příprava pro CB radio

Přístrojový štít, medium, velký info displej

Zásuvky 12/24 V na přístrojové desce

Imobilizer bez alarmu

Alarm 90 dB

Výstražný trojúhelník, dva

Digitální tachograf, ADR

Omezovač rychlosti, 90 km/h

Displej zobrazuje údaje česky/ příručka řídicí je v češtině

Tempomat

Hever, 10 tun

Sada nářadí, základní (tyč pro zvedání kabiny, šroubovák a klíč na kola)

Hadice na huštění pneu (15 metrů)

Gumové rohožky

Izolace kabiny, standard

Podložka pro psaní

Exteriér kabiny

Mechanické sklápění kabiny

Mechanické odpružení kabiny

Elektricky ovládaná a vyhřívaná zpětná zrcátka
Zrcátko pro výhled před vozidlo
Vnější sluneční clona, bez světel
Světla pro pravostranný provoz
Standardní světlomety
Přední mlhovky, v nárazníku
Barva kabiny Volvo 1103WHITE

Příprava pro nástavbáře

Elektronické rozhraní pro nástavbu (BBM)

Úpravy vozidla prováděné montážním závodem v MAC/KMA (RTO)

L215P52

UR-FUEL